



Une station à votre service

Les solutions City groupe offrent une approche souple, sans gros œuvre et déplaçables, adaptées à divers contextes. Vous choisissez le format de votre station-service en fonction de vos besoins.

City groupe fabrique, installe et entretient votre station, et vous accompagne dans votre transition énergétique

Normes Françaises et Européennes



Transport de Marchandises Dangereuses



Encadrement des Instruments de Mesure



Réglementation liée aux Atmosphères Explosives

ICPE

Réglementation liée à la protection de l'Environnement

E²M²

Autonomie Energétique du Système

Contrôle à distance en temps réel : maîtrise des consommations et approvisionnements

Système de distribution sécurisé

Pas de travaux en génie civil

Rentabilité en 6-12 mois environ

Station-service 100% autonome

Fabrication française à Coigniere (78) et Estrées-Saint-Denis (60) Poitier (86)

Fabrication sur-mesure

Achat carburant en gros volume

Gain de temps pour vos salariés

Auto-consommation avec panneaux solaires

City groupe vous propose une offre globale

Un interlocuteur dédié :

- Étude de faisabilité / Offre
- Conception / Fabrication
- Installation / Mise en route
- Entretien / Dépannage
- Evolution

City groupe s'occupe de tout !

Parcours



CITY GROUPE



Secteurs d'activités



Transport routier



Industrie

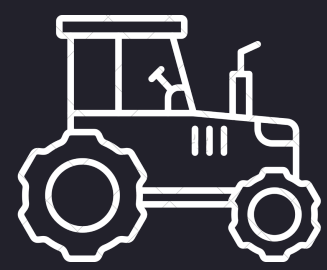

Agriculture



Aviation



Administration
(services municipaux,
collectivités...)

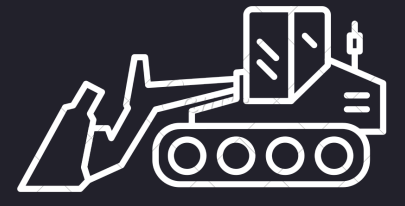

BTP
(engin de chantier)



Portuaire



Nautique

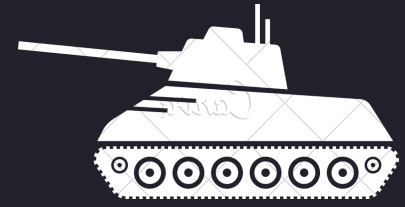

Armée



Autocar



Fabrication française
Coigniere (78) - Estrées Saint-Denis (60) - Poitier (86)



Fabrication
sur-mesure

1 000 L

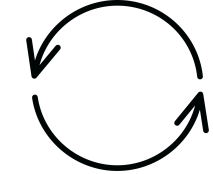

120 000 L

Cuve allant de 1 000 L
à 120 000 L

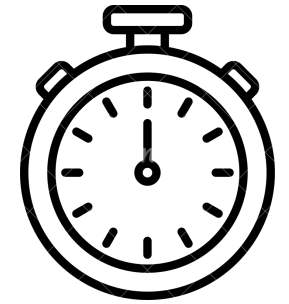

Rapidité de mise en
service : pas de
travaux de génie civile



Système de distribution sécurisé
et à l'abri des intempéries



Dispositif mobile et déplaçable avec
élingues ou chariot élévateurs

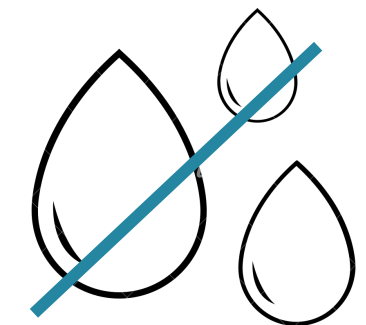

Cuve double paroi
ou bac de rétention

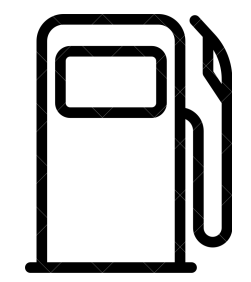

Station-service 100% autonome :
gestion des consommations et
approvisionnements



Informations

Type d'énergie : Gasoil, SP95-98, E85, B100, GNR, HVO, AdBlue

Autres capacités : sur mesure jusqu'à 120 000 L

STOCKAGE AERIEN DOUBLE ENVELOPPE SUR BERCEAUX :

Descriptifs :

Nos réservoirs doubles paroi sont conformes à la

Norme Européenne NF.EN 12285-2 Classe A

Acier S 235, fonds bombés à moyen rayon carré

Assemblage par anneaux hydrauliques, soudure automatique

Comportant 1 plateau boulonné Trou d'homme 600 x 720 avec

1 MT 80/90 et 4 MT 50/60 standard et équipé d'1 tuyauterie d'évent Ø50/60 hauteur

4m avec évent pare flamme 1 tuyauterie complète de remplissage Ø80/90 sur

génératrice supérieure ramenée devant sur fond avec limiteur de remplissage SELF

CLIMAT type N, vanne de chargement anti-retour et raccord symétrique avec bouchon

1 tuyauterie complète d'aspiration Ø40/49 sur génératrice supérieur ramenée devant

sur fond avec clapet anti-siphon et vanne 1/4T

- Revêtement extérieur anti-rouille ép. 80 microns GRIS RAL 7043

- La simple paroi est éprouvé à 0,3 bar air suivant la Norme

- La double paroi est éprouvée à 0,4 bar liquide

- Plaque constructeur – certificat d'étanchéité

- Délivrance d'un barème de jaugeage

- Fourni avec 1 bac électrodes

- + boîtier alarme anti-fuite sonore et visuelle selon norme EN 13160

- + bidon 10 L antigel d'appoint





Information

Type d'énergie : Gasoil, SP95-98, E85, B100, GNR, HVO, AdBlue

Autres capacités : sur mesure jusqu'à 120 000 L

STOCKAGE AERIEN DOUBLE ENVELOPPE SUR BERCEAUX :

Descriptifs :

Nos réservoirs doubles paroi sont conformes à la

Norme Européenne NF.EN 12285-2 Classe A

Acier S 235, fonds bombés à moyen rayon carré

Assemblage par anneaux hydrauliques, soudure automatique

Comportant 1 plateau boulonné Trou d'homme 600 x 720 avec

1 MT 80/90 et 4 MT 50/60 standard et équipé d'1 tuyauterie d'évent Ø50/60 hauteur

4m avec évent pare flamme 1 tuyauterie complète de remplissage Ø80/90 sur

génératrice supérieure ramenée devant sur fond avec limiteur de remplissage SELF

CLIMAT type N, vanne de chargement anti-retour et raccord symétrique avec bouchon

1 tuyauterie complète d'aspiration Ø40/49 sur génératrice supérieur ramenée devant

sur fond avec clapet anti-siphon et vanne 1/4T

- Revêtement extérieur anti-rouille ép. 80 microns GRIS RAL 7043

- La simple paroi est éprouvé à 0,3 bar air suivant la Norme

- La double paroi est éprouvée à 0,4 bar liquide

- Plaque constructeur – certificat d'étanchéité

- Délivrance d'un barème de jaugeage

- Fourni avec 1 bac électrodes

- + boîtier alarme anti-fuite sonore et visuelle selon norme EN 13160

- + bidon 10 L antigel d'appoint



Nos réalisations



Station service container 10 pieds



Informations

Type d'énergie : Gasoil, SP95-98, E85, B100, GNR, HVO, AdBlue

Capacité : jusqu'à 5 000 L



| Capacité | 3 000 L | 5 000 L |
|---------------|---------|---------|
| Sans gestion* | devis | devis |
| Avec gestion | devis | devis |

**Installation /
mise en service** | OFFERTE

**AdBlue
1 000 L** | devis

Dimensions container

| | |
|---------|--------|
| Longeur | 2,99 m |
| Largeur | 2,43 m |
| Hauteur | 2,59 m |

Les prix sont hors taxes, fournis à titre indicatif ; un devis détaillé sera établi après évaluation de vos besoins.

*Le prix inclut un distributeur de 70L/min avec un compteur, alarme de fuite, évent, une armoire électrique, jauge connecte, éclairage exter/inter, En option, un lecteur de badges sans contact, un module de communication, un logiciel de gestion et finition extérieur.

Station service container 20 pieds



Informations

Type d'énergie : Gasoil, SP95-98, E85, B100, GNR, HVO, AdBlue

Capacité : jusqu'à 15 000 L



| Capacité | 10 000 L | 12 000 L | 15 000 L |
|---------------|----------|----------|----------|
| Sans gestion* | devis | devis | devis |
| Avec gestion | devis | devis | devis |

Installation /
mise en service | devis

AdBlue
1 000 L | devis

Dimensions container

| | |
|---------|--------|
| Longeur | 6,05 m |
| Largeur | 2,43 m |
| Hauteur | 2,59 m |

Les prix sont hors taxes, fournis à titre indicatif ; un devis détaillé sera établi après évaluation de vos besoins.

*Le prix inclut un distributeur de 70L/min avec un compteur, alarme de fuite, évent, une armoire électrique, jauge connecte, éclairage exter/inter, En option, un lecteur de badges sans contact, un module de communication, un logiciel de gestion et finition extérieur.

Station service container 40 pieds



Informations

Type d'énergie : Gasoil, SP95-98, E85, B100, GNR, HVO, AdBlue

Capacité : jusqu'à 40 000 L

| Capacité | 20 000 L | 30 000 L | 40 000 L |
|---------------|----------|----------|----------|
| Sans gestion* | devis | devis | devis |
| Avec gestion | devis | devis | devis |

| | |
|--------------------------------|-------|
| Installation / mise en service | devis |
|--------------------------------|-------|

| | |
|----------------|-------|
| AdBlue 1 000 L | devis |
|----------------|-------|

Dimensions container

| | |
|---------|---------|
| Longeur | 12,19 m |
| Largeur | 2,43 m |
| Hauteur | 2,89 m |

Les prix sont hors taxes, fournis à titre indicatif ; un devis détaillé sera établi après évaluation de vos besoins.

*Le prix inclut un distributeur de 70L/min avec un compteur, alarme de fuite, évent, une armoire électrique, jauge connecte, éclairage exter/inter, En option, un lecteur de badges sans contact, un module de communication, un logiciel de gestion et finition extérieur.

Nos réalisations



Caractéristiques dimensionnelles

| Capacité Nominal (Litres) | Diamètre Ø (mm) | Longueur virole (mm) | Longueur Hors tout (mm) | Largeur Berceaux (mm) | Poids à vide (Kg) |
|---------------------------|-----------------|----------------------|-------------------------|-----------------------|-------------------|
| 10 000 | 1 900 | 3 220 | 5 115 | 600 | 2 100 |
| 15 000 | 1 900 | 5 005 | 6 900 | 600 | 2 800 |
| 20 000 | 2 500 | 3 690 | 5 811 | 950 | 4 500 |
| 30 000 | 2 500 | 5 690 | 7 815 | 950 | 5 800 |
| 40 000 | 2 500 | 7 790 | 9 895 | 950 | 5 900 |
| 50 000 | 2 500 | 9 840 | 11 951 | 950 | 8 000 |

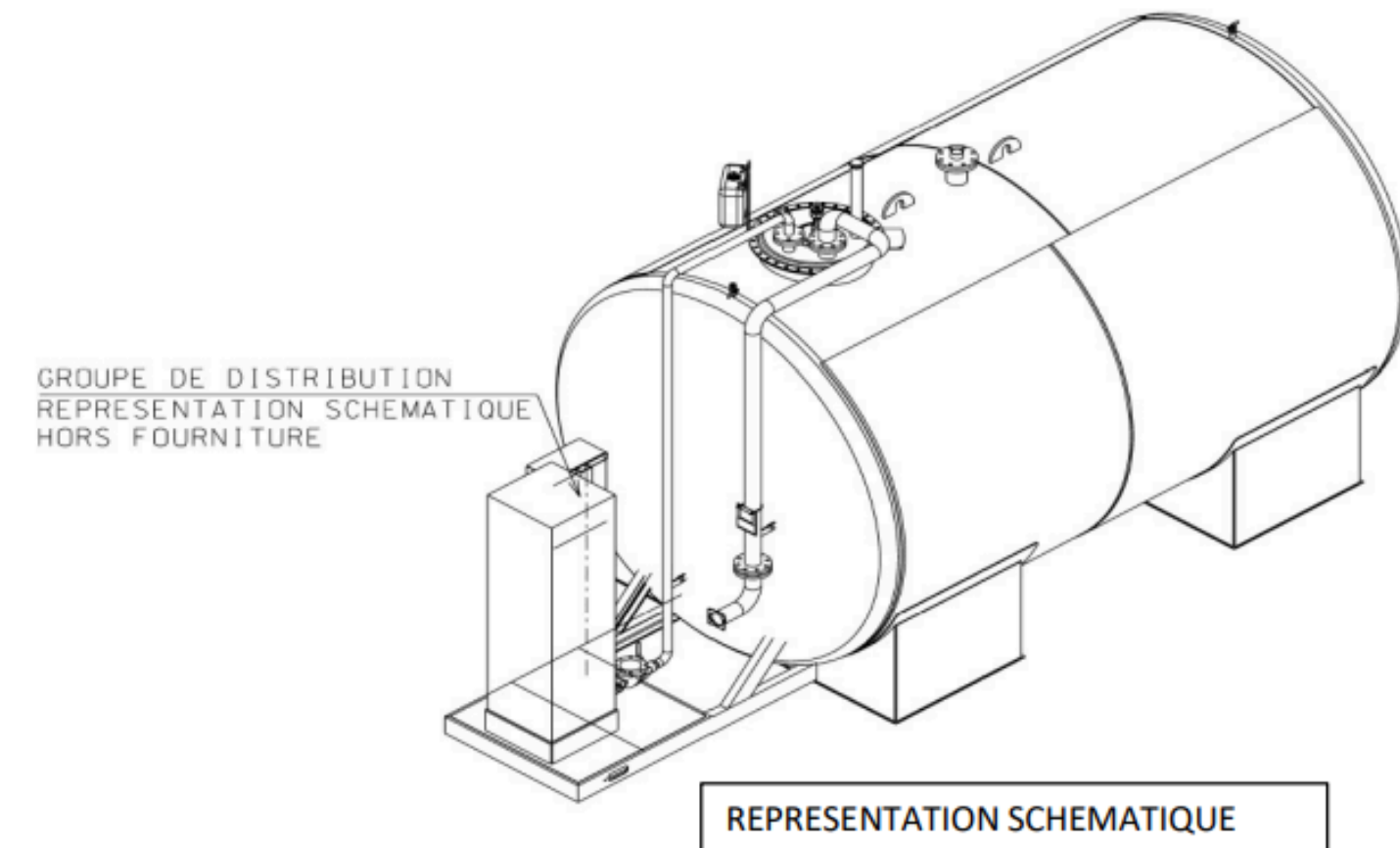
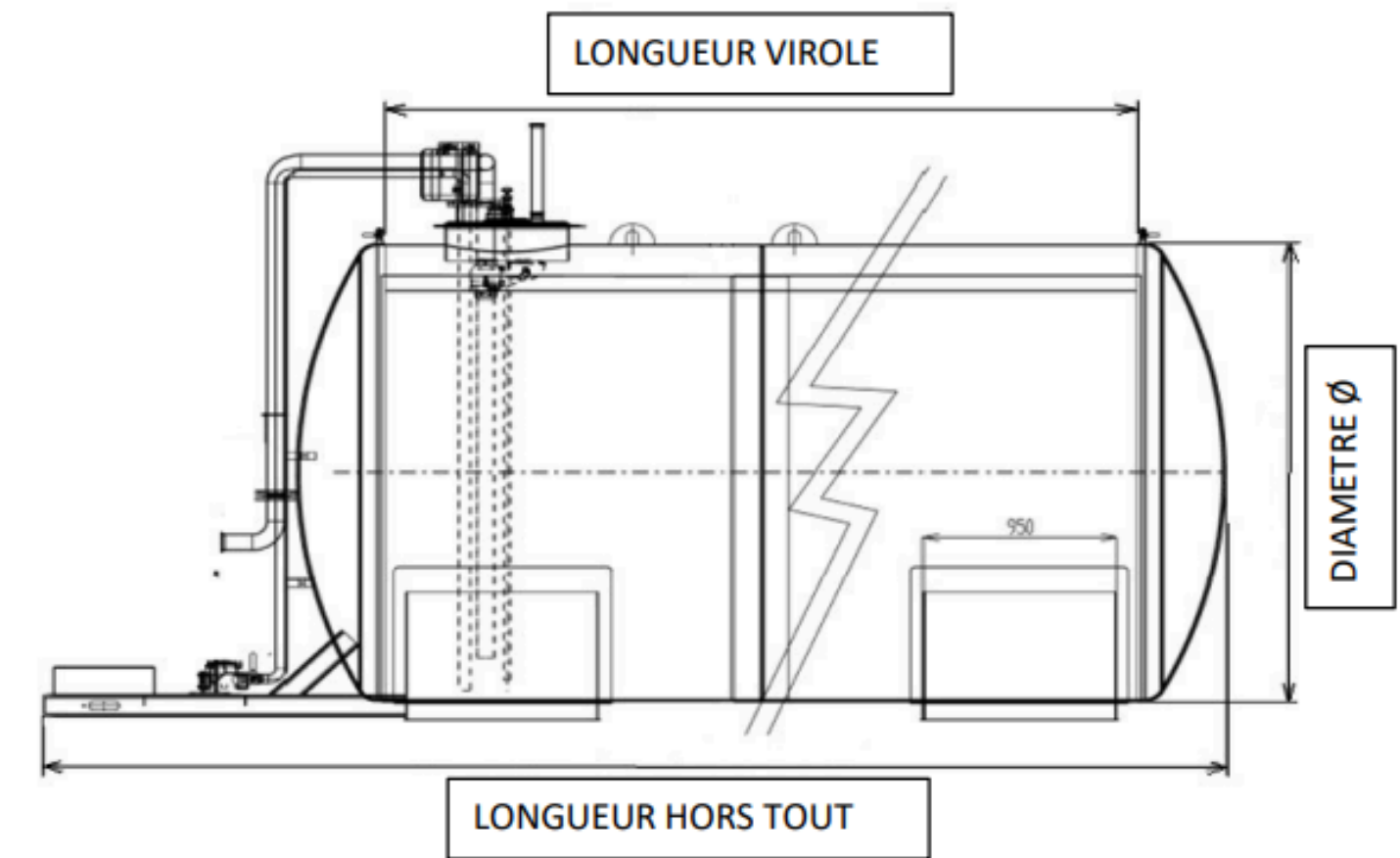

Options



Echelle à crinoline

Nous offrons la possibilité d'installer une échelle à crinoline pour rendre plus aisée et sécurisée l'accès au toit du conteneur lors de toutes interventions techniques.

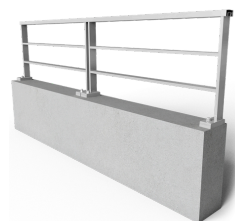

Garde corps

Il est essentiel de mettre en place des garde-corps afin d'assurer la sécurité des individus lorsqu'ils effectuent des interventions techniques sur le toit du conteneur.

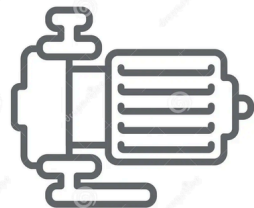

Pompe ATEX

Cette pompe de chargement de la cuve est adaptée au transfert d'essence et répond aux normes ATEX.

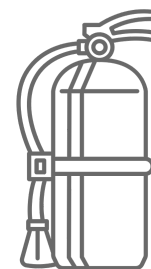

Incendie

Système d'extinction automatique d'incendie sur le stockage de carburant.

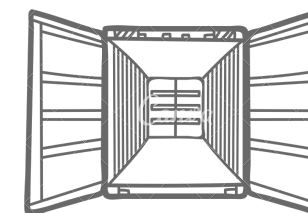

Revêtement

Choix d'un revêtement extérieur en bois ou neutre et du toit végétalisé

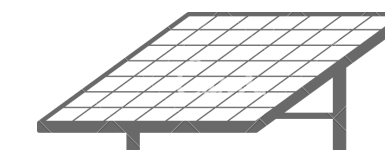

Panneaux solaires

Intégration de panneaux solaires pour une auto-consommation + pack batterie

Solutions de distribution



BADGE



CODE

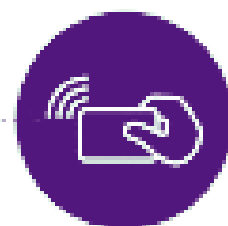

CARTE

Les pompes présentes dans nos stations-service peuvent être régulées à l'aide de badges, de codes d'accès ou de cartes pétrolières. Ce dispositif offre une gestion précise des dépenses et de l'utilisation des carburants, en temps réel et en interne.